



SOLIDA

MEGOLDÁS AZ ENERGIA PROBLÉMÁKRA

A Solida kazánt a Sime gyár fejlesztette ki központi fűtési rendszerekhez, fa és szén tüzelésre.

A Solida kazánok tökéletesen megfelelnek az új alternatív energia forrásokkal szemben támasztott igényeknek. A kazán család hat modellből áll, 16.3 kW-tól 39.5 kW teljesítményig. Az öntöttvas olyan ötvözet, melynek tulajdonságai változatlanok maradnak az

idő során úgy, mint a megbízhatóság, hosszú élettartam és egyszerű karbantartás. A nagyméretű ajtó egyszerűbbé teszi a tüzelőanyag berakását, és nagyobb hozzáférést biztosít a tisztításkor.

A Sime kutatási és fejlesztési csoportja mindig előtérbe helyezi a jó tüzeléstechnikai hatásfokot és a megbízhatóságot.

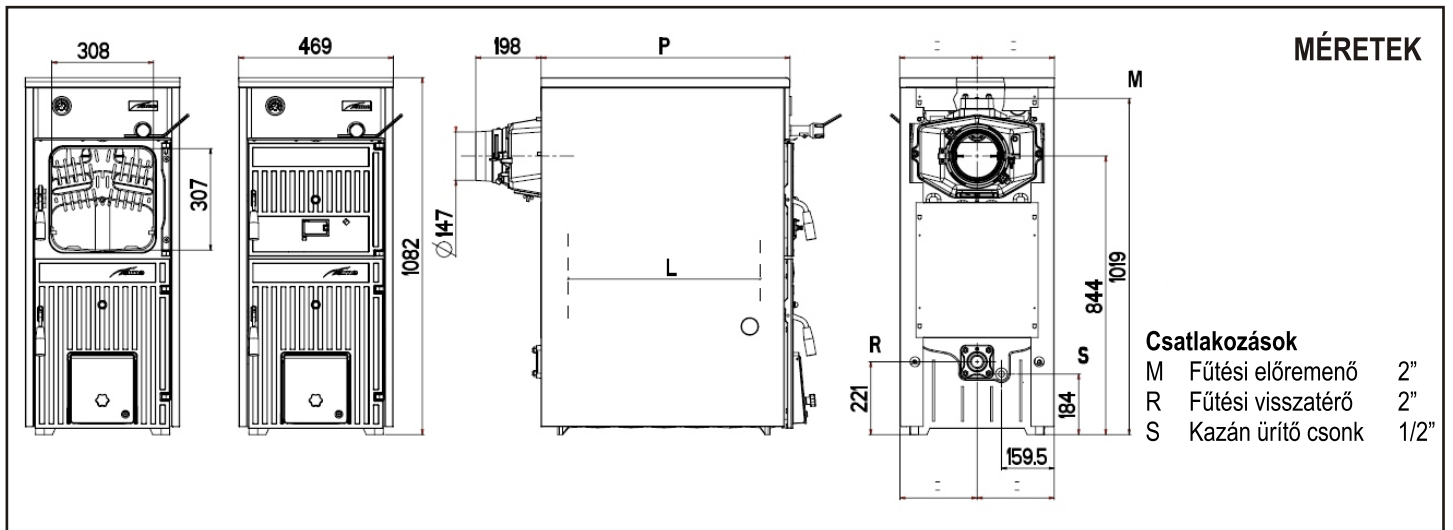

	Solida 3	Solida 4	Solida 5	Solida 6	Solida 7	Solida 8
Névleges hőteljesítmény (széntüzelésnél)* kW (kcal/h)	16.3 (14.000)	20.9 (18.000)	25.6 (22.000)	30.2 (26.000)	34.9 (30.000)	39.5 (34.000)
Teljesítmény osztály	1	2	2	2	2	2
Szén elégési időtartama (h)	≥4	≥4	≥4	≥4	≥4	≥4
Fa elégési időtartama (h)	≥2	≥2	≥2	≥2	≥2	≥2
Betöltési térfogat (dm ³)	17.0	25.5	34.0	42.5	51.0	59.5
Minimális kéményhuzat (mbar)	0.08	0.10	0.12	0.13	0.15	0.18
Méretetek						
P (mélység) (mm)	355	455	555	655	755	855
L (égéstér mélység) (mm)	190	290	390	490	590	690
Öntöttvas tagok száma	3	4	5	6	7	8
Max. üzemi hőmérséklet (°C)	95	95	95	95	95	95
Min. visszatérő vízhőmérséklet (°C)	50	50	50	50	50	50
Max. üzemi nyomás (bar)	4	4	4	4	4	4
Próbanyomás (bar)	6	6	6	6	6	6
Kazán víztérfogat (l)	23	27	31	35	39	43
Súly (kg)	175	210	245	280	315	350
Vízszlopmagasság veszteség (mbar)	12	17	26	29	34	40

* A hőteljesítmény kb. 10%-kal csökken fával történő üzemeltetés esetén

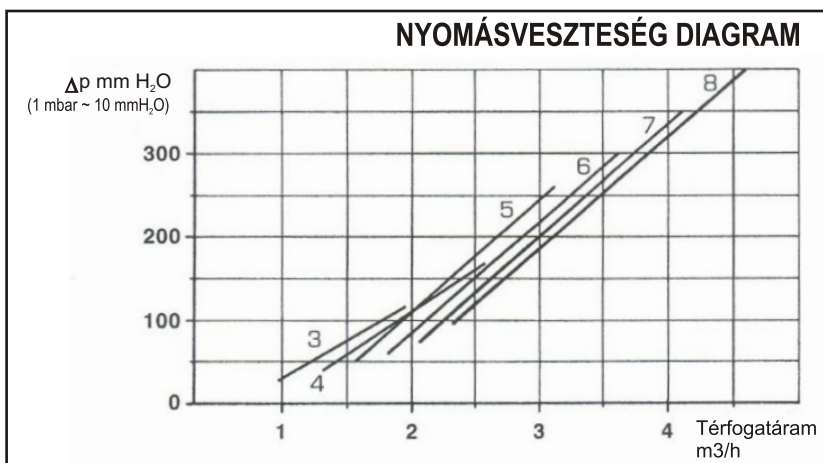

FORGALMAZZA: